

СЕЧЕНИЕ С-С

МАСШТАБ 1 : 1

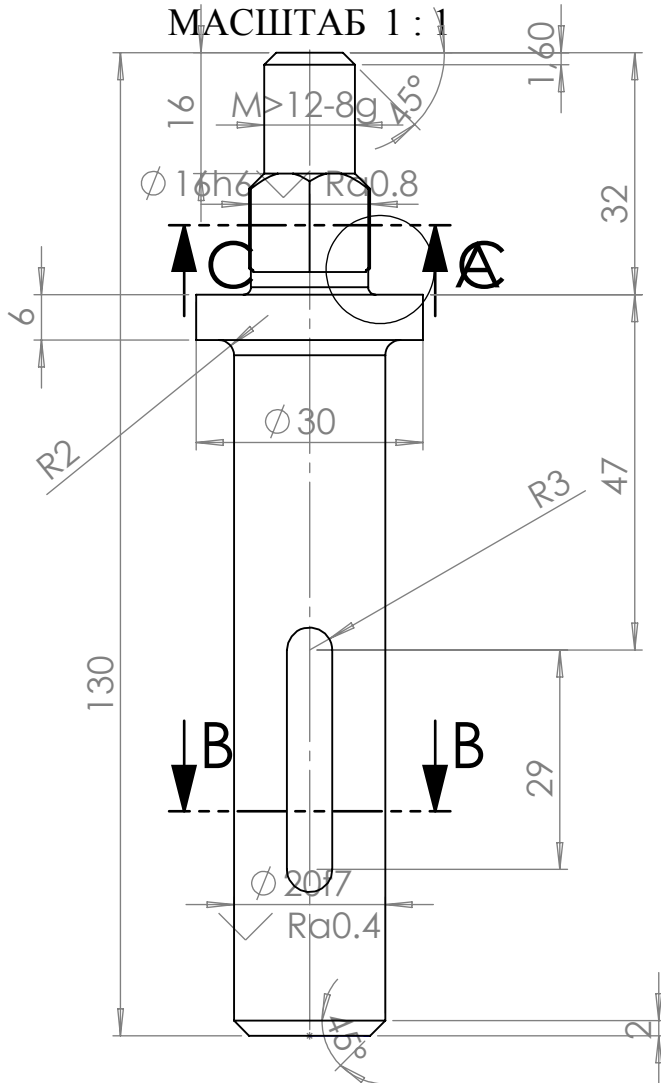

МАСШТАБ 1 : 1

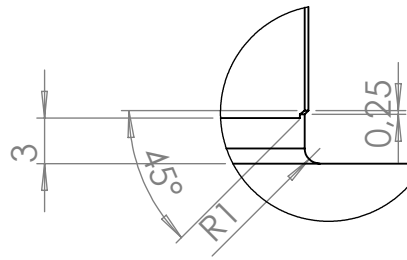

МЕСТНЫЙ А

МАСШТАБ 2 : 1

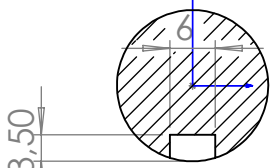

СЕЧЕНИЕ В-В

МАСШТАБ 1 : 1

ПО УМОЛЧАНИЮ:
РАЗМЕРЫ В МИЛЛИМЕТРАХ
SURFACE FINISH:
ДОПУСКИ:
ЛИНЕЙНЫЕ:
УГЛОВЫЕ:

ОБРАБОТКА:

СГЛАДИТЬ
ЗАУСЕНЦЫ И
ОСТРЫЕ КРОМКИ

НЕ МАСШТАБИРОВАТЬ ЧЕРТЕЖ

РЕДАКЦИЯ

ИМЯ	ПОДПИСЬ	ДАТА		
Разраб				
Пров.				
Утв.				
Маш.				
Т.контр				
			МАТЕРИАЛ:	
			МАССА:	

НАЗВАНИЕ:		
ЧЕРТЕЖ №:	Скалка1	A4
МАСШТАБ: 1:2		ЛИСТ 1 ИЗ 1