

Б-Б

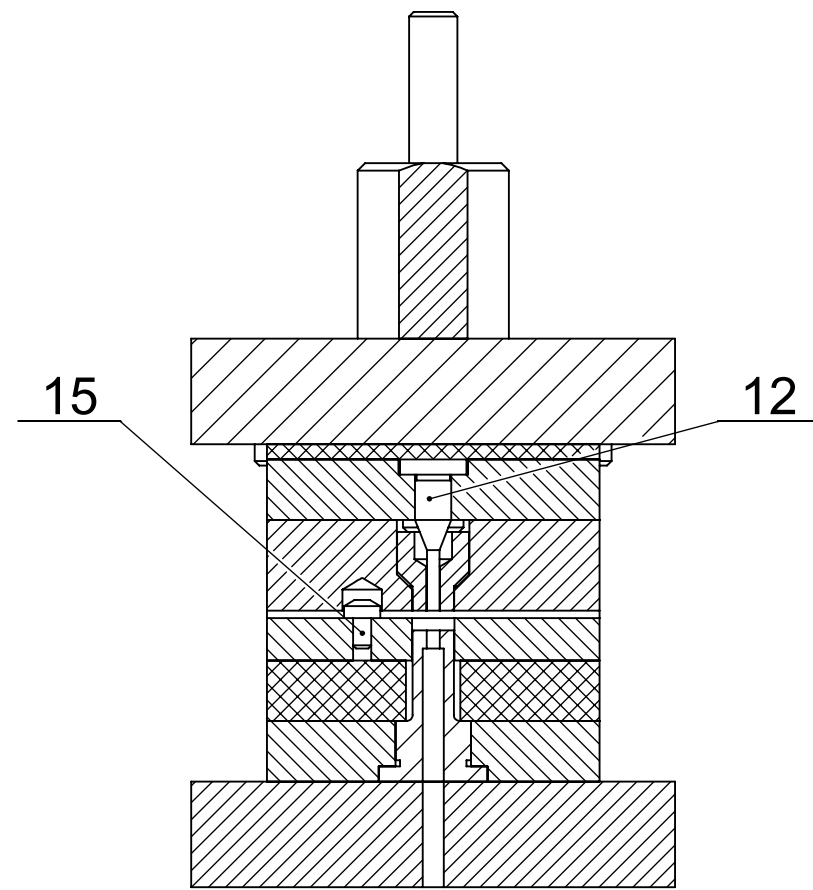

Г

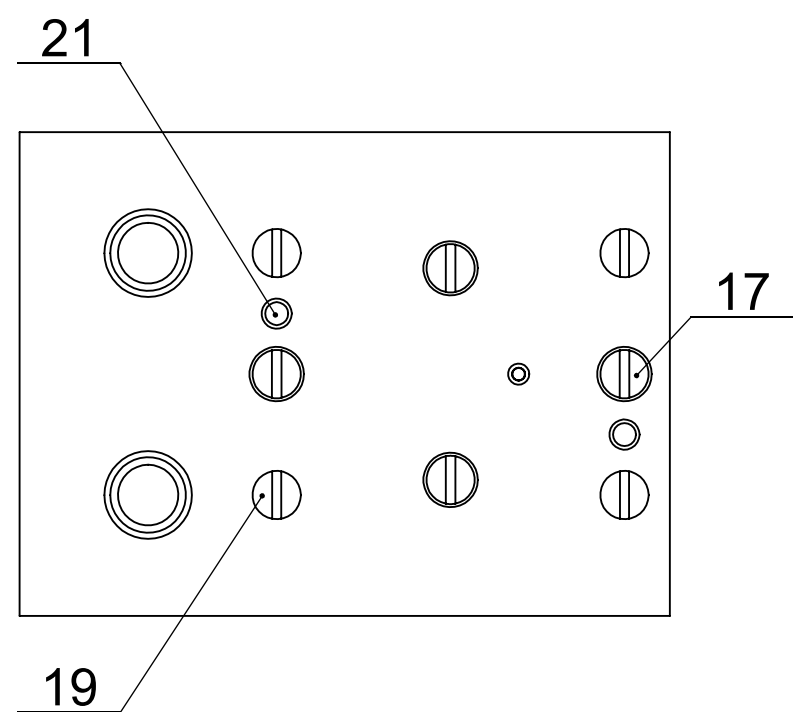

Д-Д

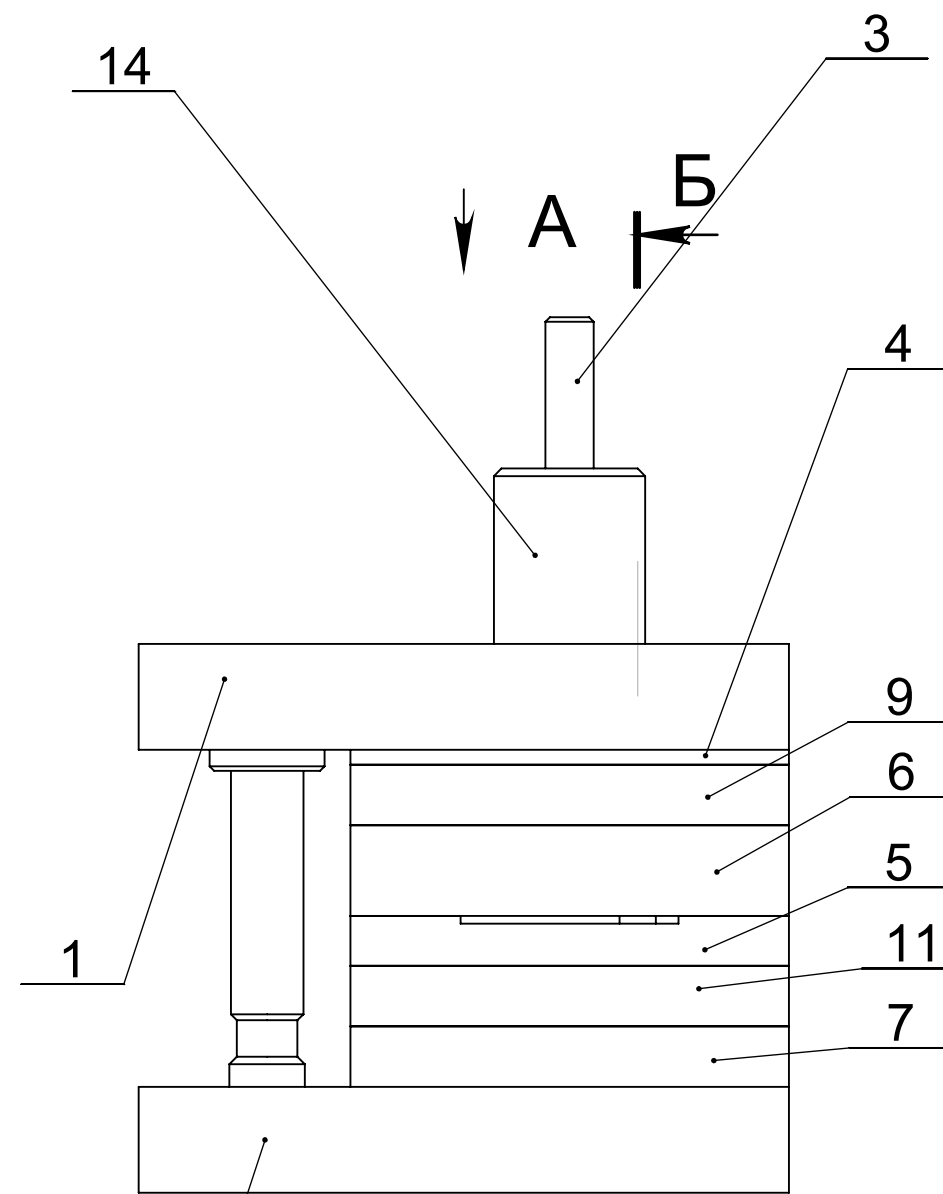
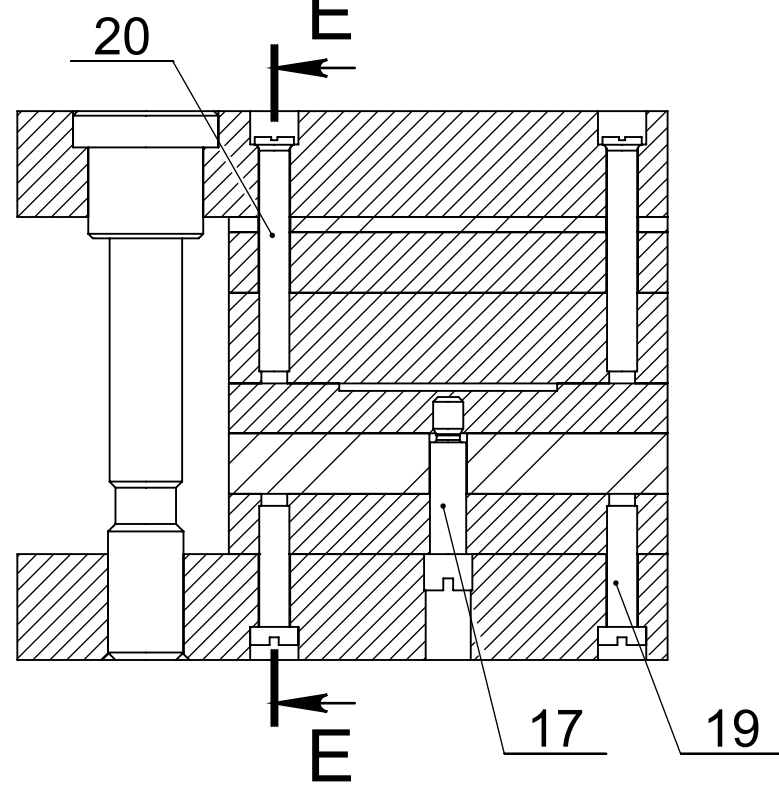

Е-Е

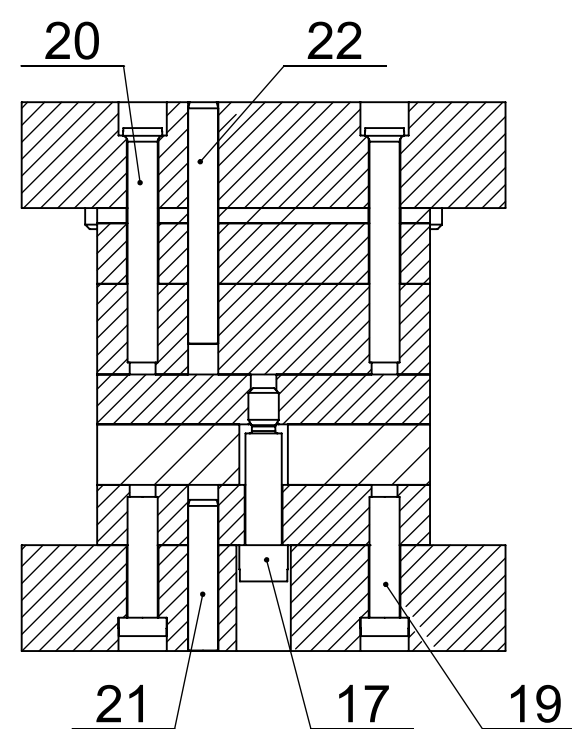

В-В

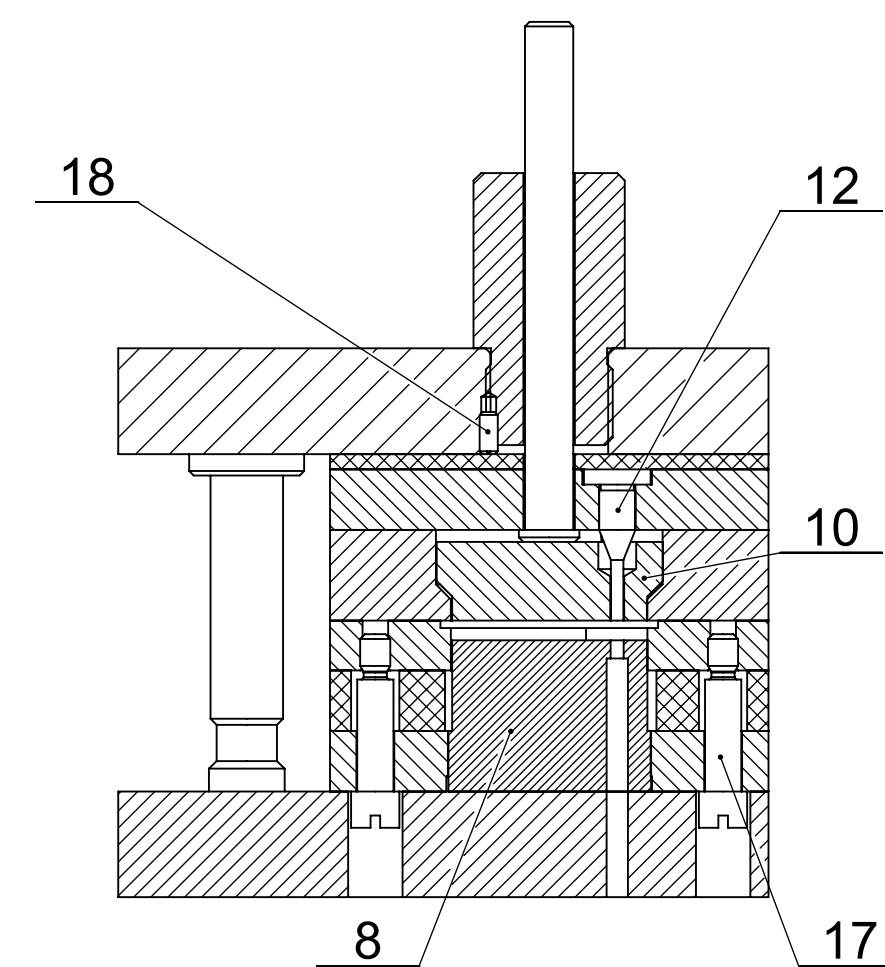

А

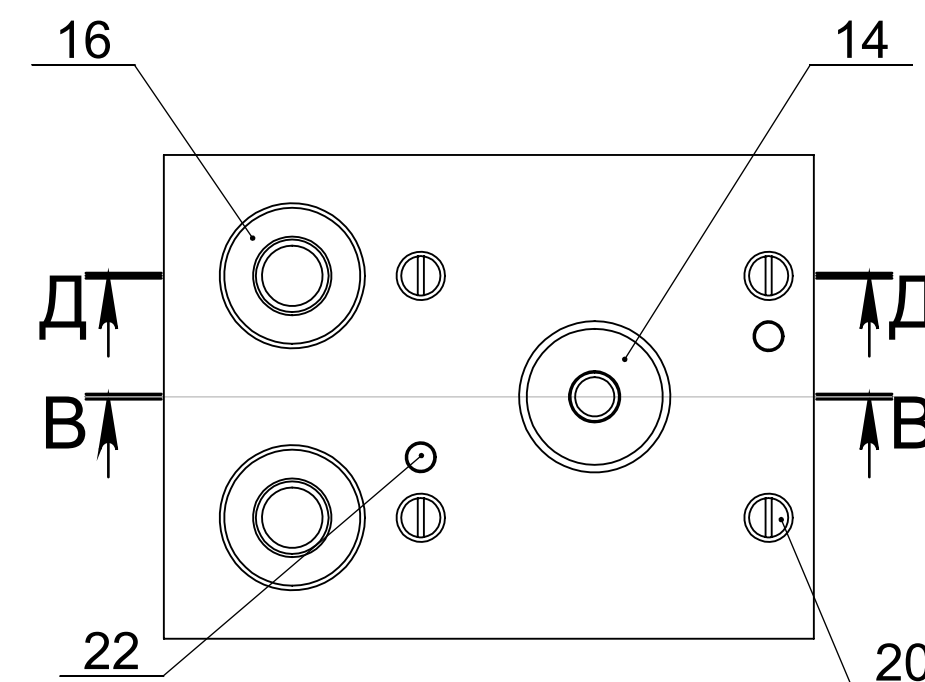

				00-000.06.15.15.00			
Изм.	Лист	№ докум.	Подп.	Дата	Лит.	Масса	Масштаб
Разраб.		Сизова				31.17	1:2.5
Пров.		Киюц					
Т. контр.					Лист 1	Листов 1	
Н. контр.					43604/1		
Утв.							

43604/1

Перв. примен.

Справ. №

Подп. и дата

Инов. № дубл.

Взам. инв. №

Подп. и дата

Инов. № подл.

Перв. примен.		Формат	Зона	Поз.	Обозначение	Наименование	Кол.	Приме- чание			
						<u>Документация</u>					
					00-000.06.15.15.00	Сборочный чертеж					
						<u>Детали</u>					
				1	00-000.06.15.15.01	Плита Верхняя	1				
				2	00-000.06.15.15.02	Плита Нижняя	1				
				3	00-000.06.15.15.03	Толкатель	1				
				4	00-000.06.15.15.04	Прокладка	1				
				5	00-000.06.15.15.05	Съемник	1				
				6	00-000.06.15.15.06	Матрица	1				
				7	00-000.06.15.15.07	Обойма	1				
				8	00-000.06.15.15.08	Пуансон-матрица	1				
				9	00-000.06.15.15.09	Пуансоно-держатель	1				
				10	00-000.06.15.15.10	Выталкиватель	1				
				11	00-000.06.15.15.11	Амортизатор	1				
				12	00-000.06.15.15.12	Пуансон	1				
				13	00-000.06.15.15.13	Колонка	2				
				14	00-000.06.15.15.14	Хвостовик	1				
				15	00-000.06.15.15.15	Упор	1				
				16	00-000.06.15.15.16	Втулка	2				
				17	00-000.06.15.15.17	Винт	4				
Инв. № подл.	Изм.		Лист	№ докум.	Подп.	Дата	Лит.			Лист	Листов
	Разраб.						Штамп				1
Пров.					43604/1						
Н. контр.											
Утв.											

