

00-000.06.03.03.14

6,3
✓(✓)

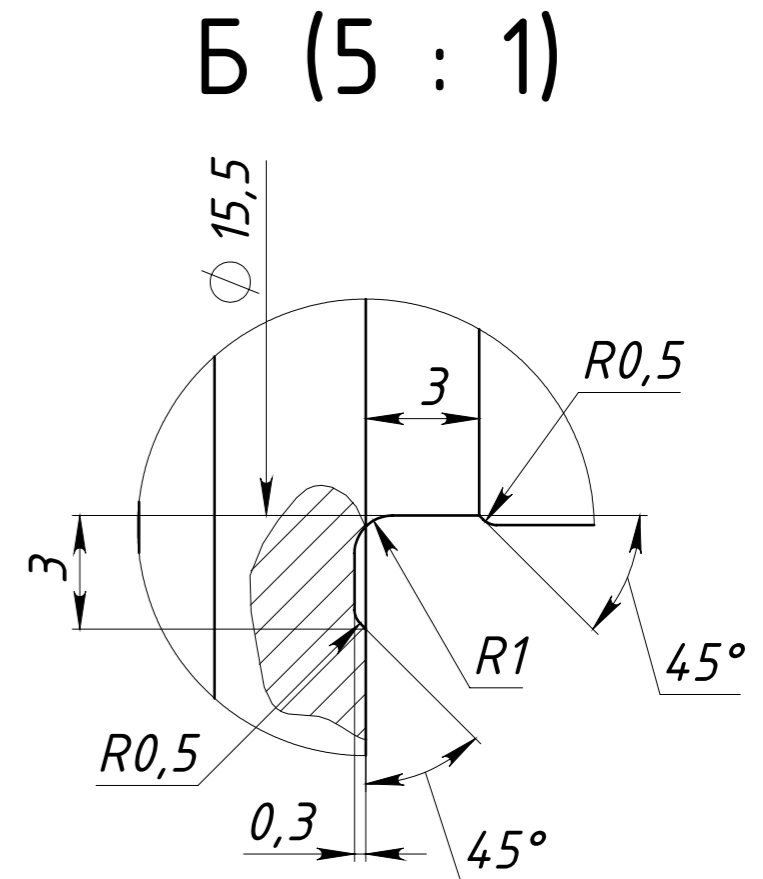

A-A

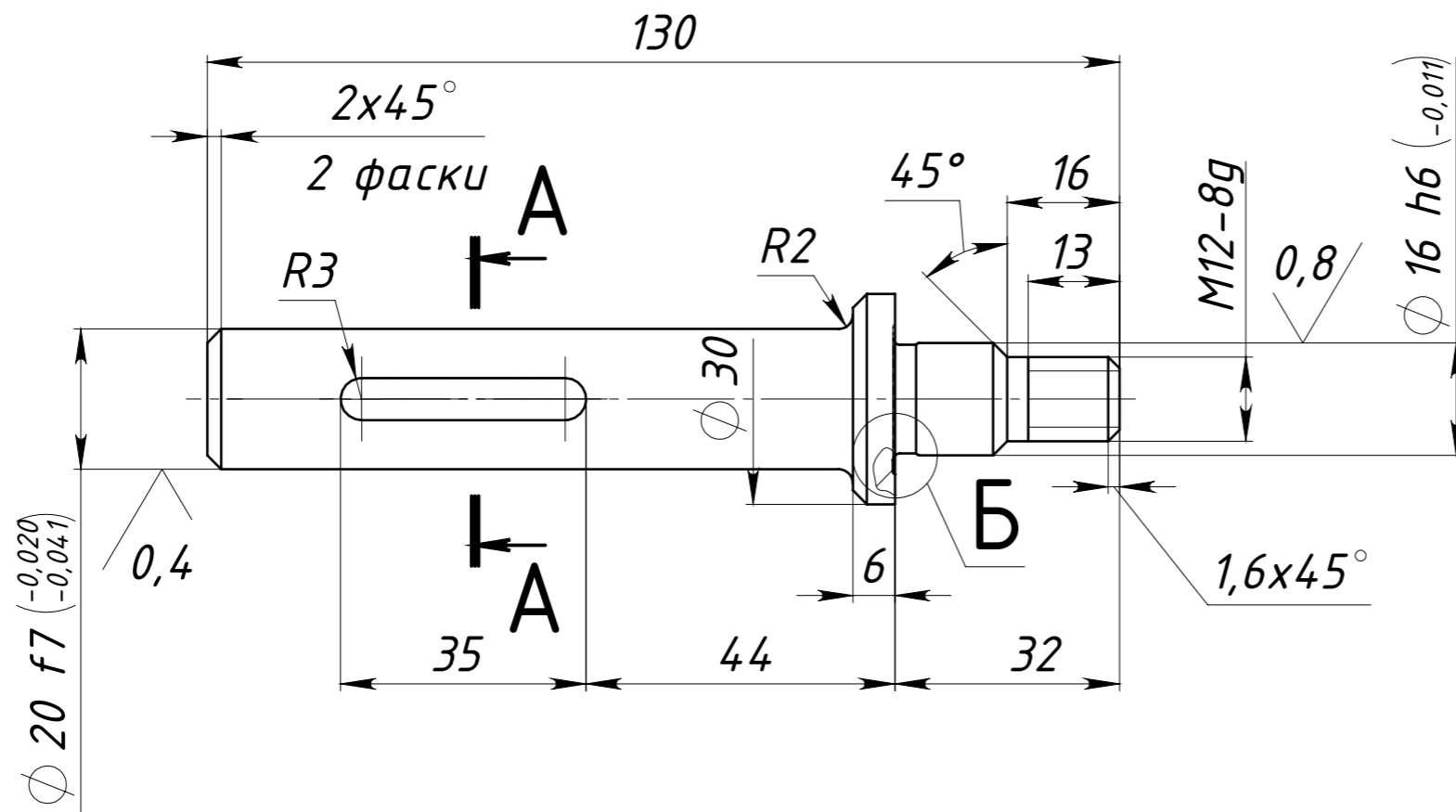
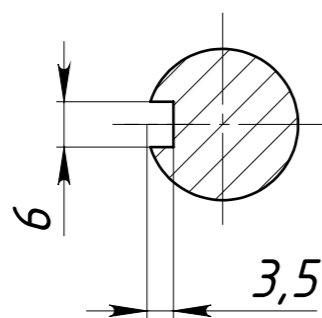

1. HRCэ 30..35.
2. H14, h14, ±IT14/2.

| | | | | | | | | |
|----------|------|----------|-------|------------|---------------------------|------|----------|---------|
| | | | | | 00-000.06.03.03.14 | | | |
| | | | | | Скалка | Лит. | Масса | Масштаб |
| | | | | | | | 0.29 | 1:1 |
| Изм. | Лист | № докум. | Подп. | Дата | Лист 1 | | Листов 1 | |
| | | Погодина | | 09.02.2016 | | | | |
| Разраб. | | | | | | | | |
| Пров. | | | | | | | | |
| Т.контр. | | | | | | | | |
| Нач. КБ | | | | | | | | |
| Н.контр. | | | | | | | | |
| Утв. | | | | | | | | |
| | | | | | Сталь 45 ГОСТ 1050-88 | | 43604/1 | |

Перв. примен.

Справ. №

Подпись и дата

Инв. № дубл.

Взам. инв. №

Подпись и дата

Инв. № подл.