

Дет.поз. 7, 8, 9 не показаны

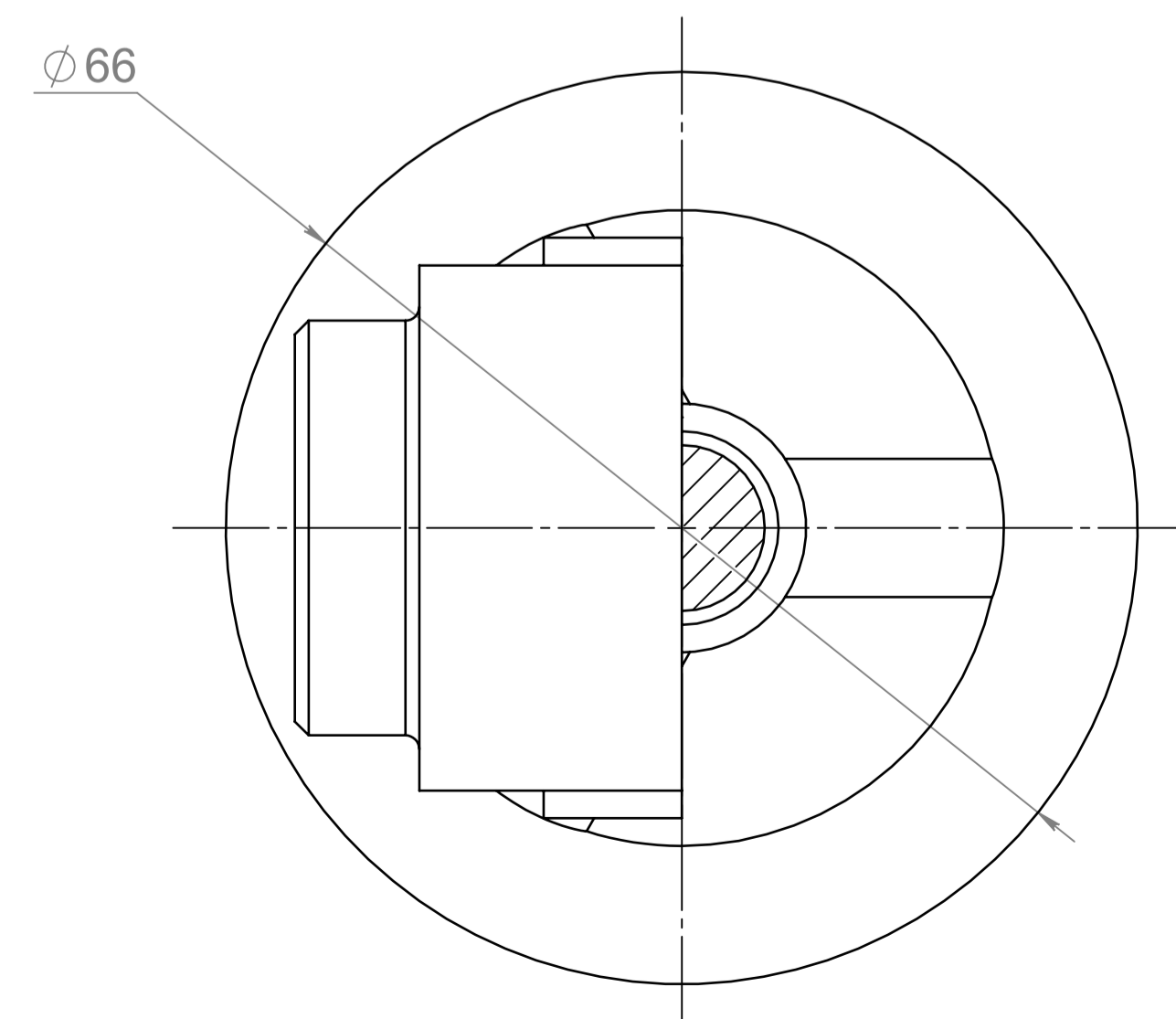
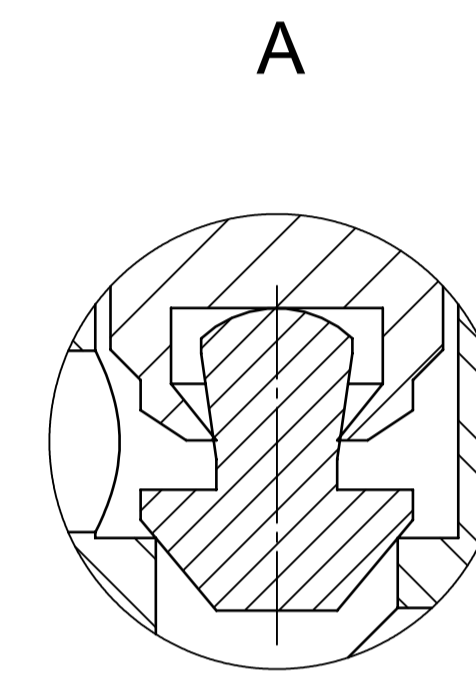
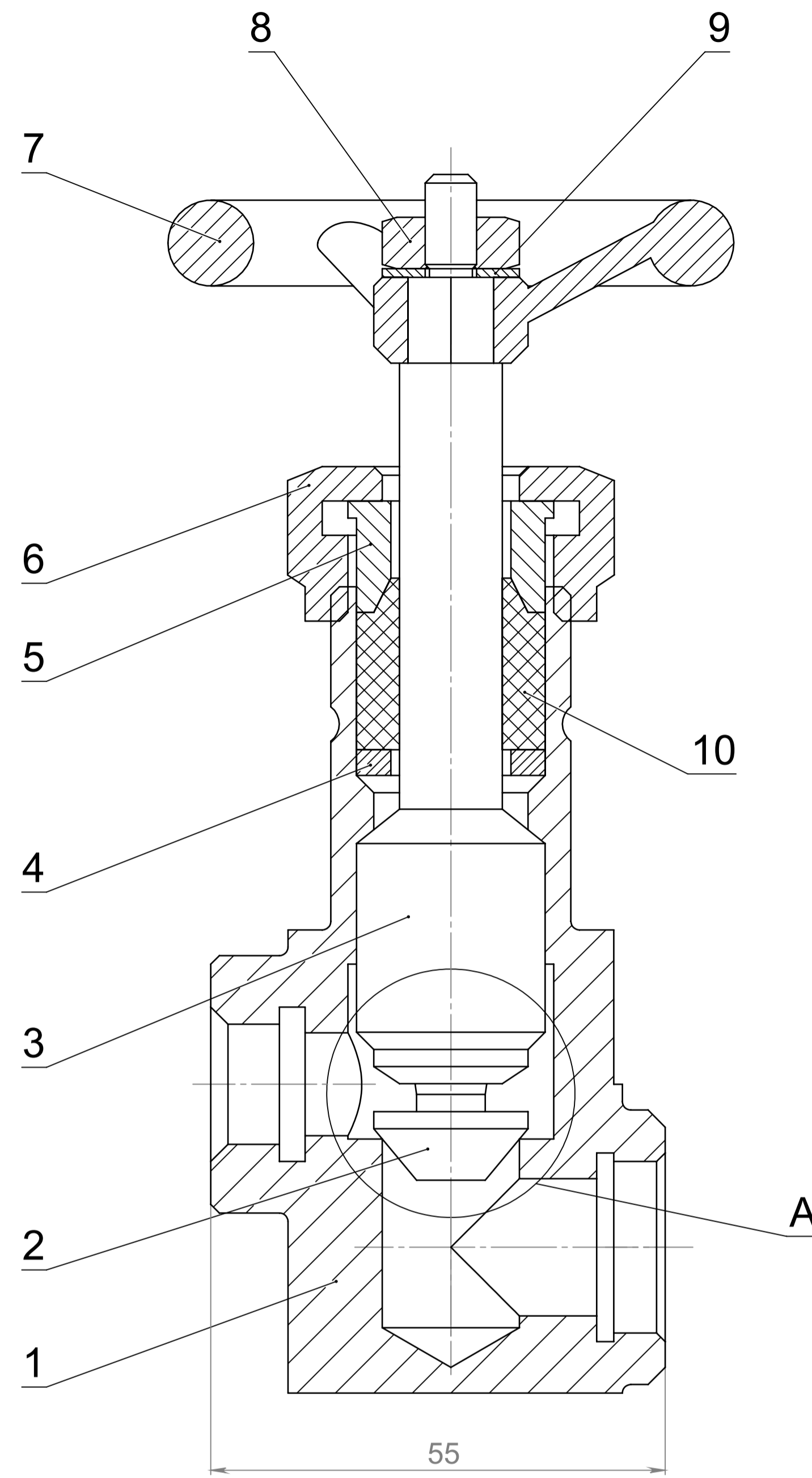
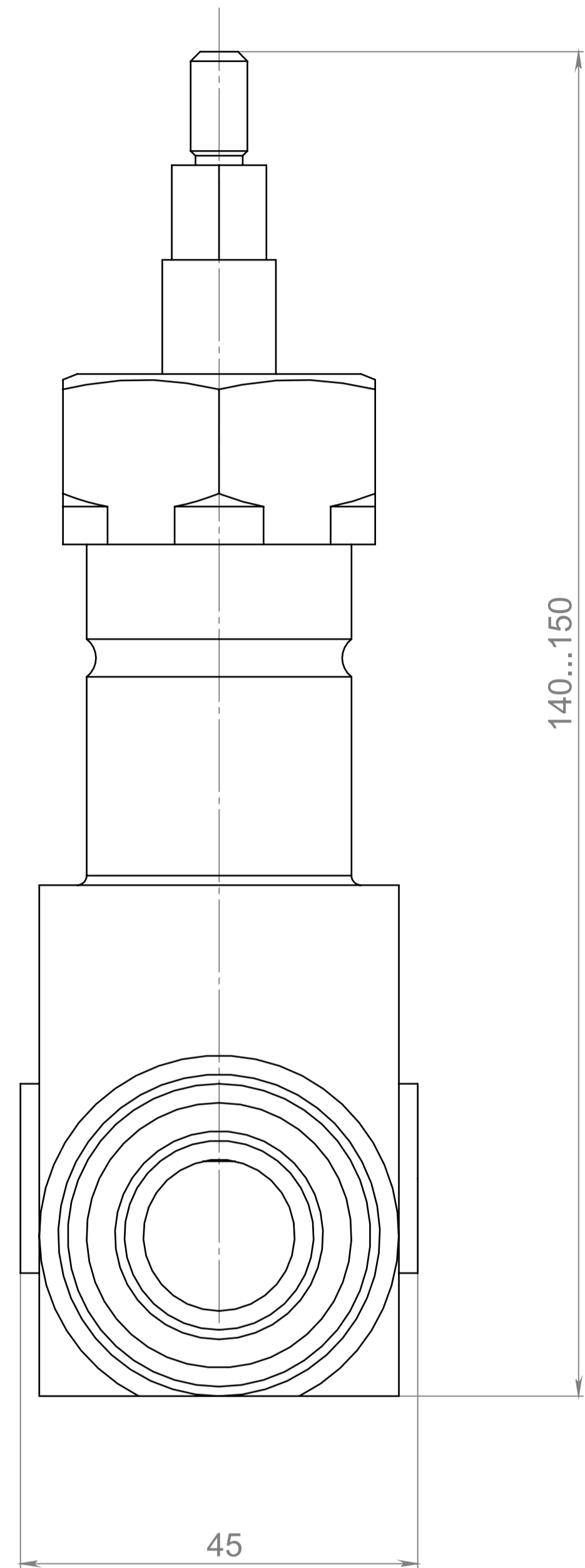

Зона	Формат	Поз.	Обозначение	Наименование	Кол.	Примечание
		1	18.001	Корпус	1	Латунь
		2	18.002	Клапан	1	Сталь 45
		3	18.003	Шпindelь	1	Ст3
		4	18.004	Кольцо сальника	1	Ст3
		5	18.005	Втулка сальника	1	Латунь
		6	18.006	Гайка накидная	1	Ст3
		7	18.007	Маховичок	1	СЧ 18
		8		Гайка М8 ГОСТ 5915-70	1	
		9		Шайба 8 ГОСТ 11371-78	1	
		10		Пенька	30г	

				18.000 СБ			
				Пневмоаппарат клапанный			
				Сборочный чертеж			
Изм.	Лист	№ докум.	Подп.	Дата	Лит.	Масса	Масштаб
Разраб.	Ванюшкина					1.04	1:2
Пров.					Лист 1	Листов 2	
Т. контр.					43604/1		
Н. контр.							
Утв.							

Вид с разнесенными деталями

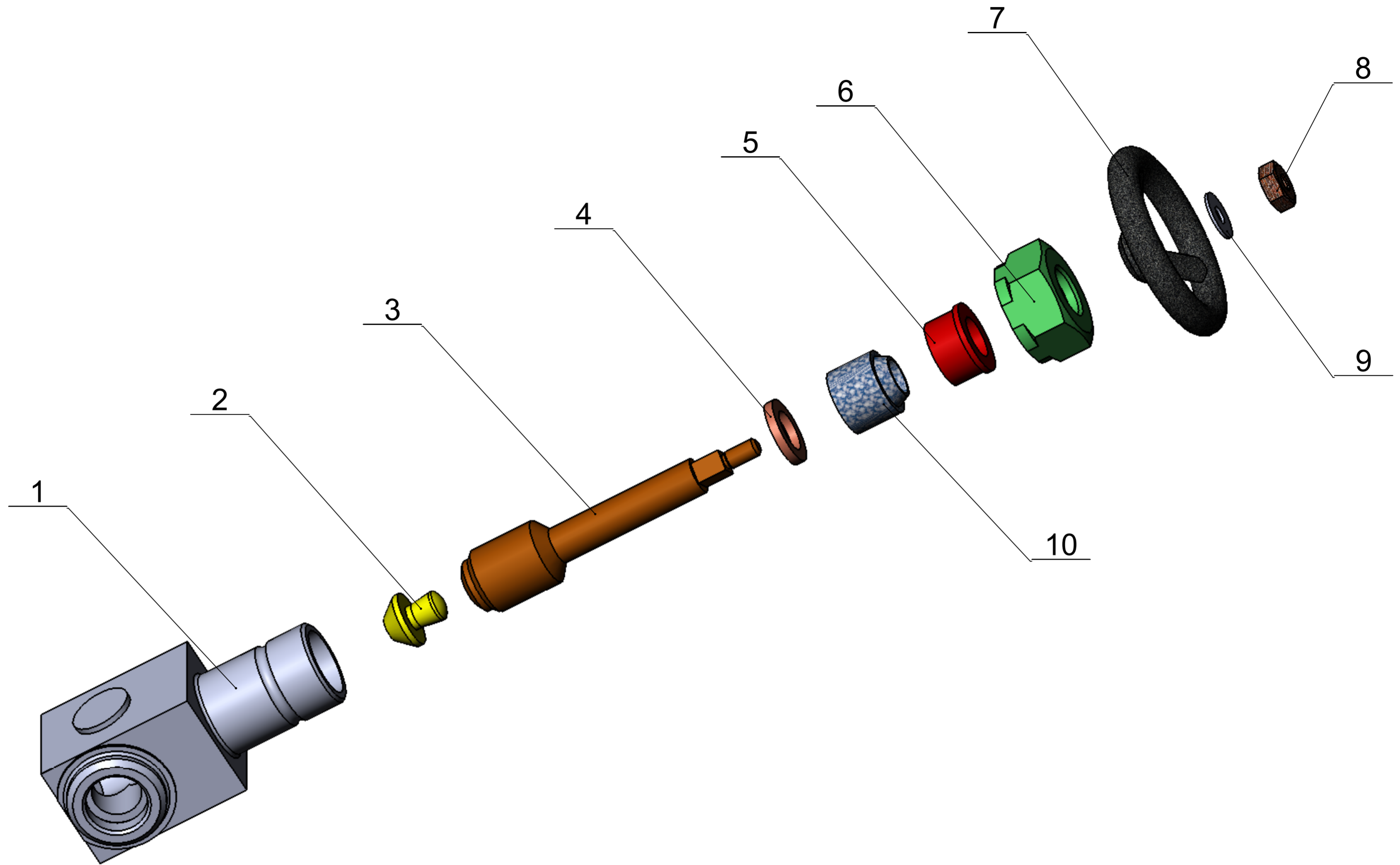

Изм. № подл.	Подп. и дата	Взам. инв. №	Инд. № дубл.	Подп. и дата

Изм.	Лист	№ докум.	Подп.	Дата