

1 - 11

6,3

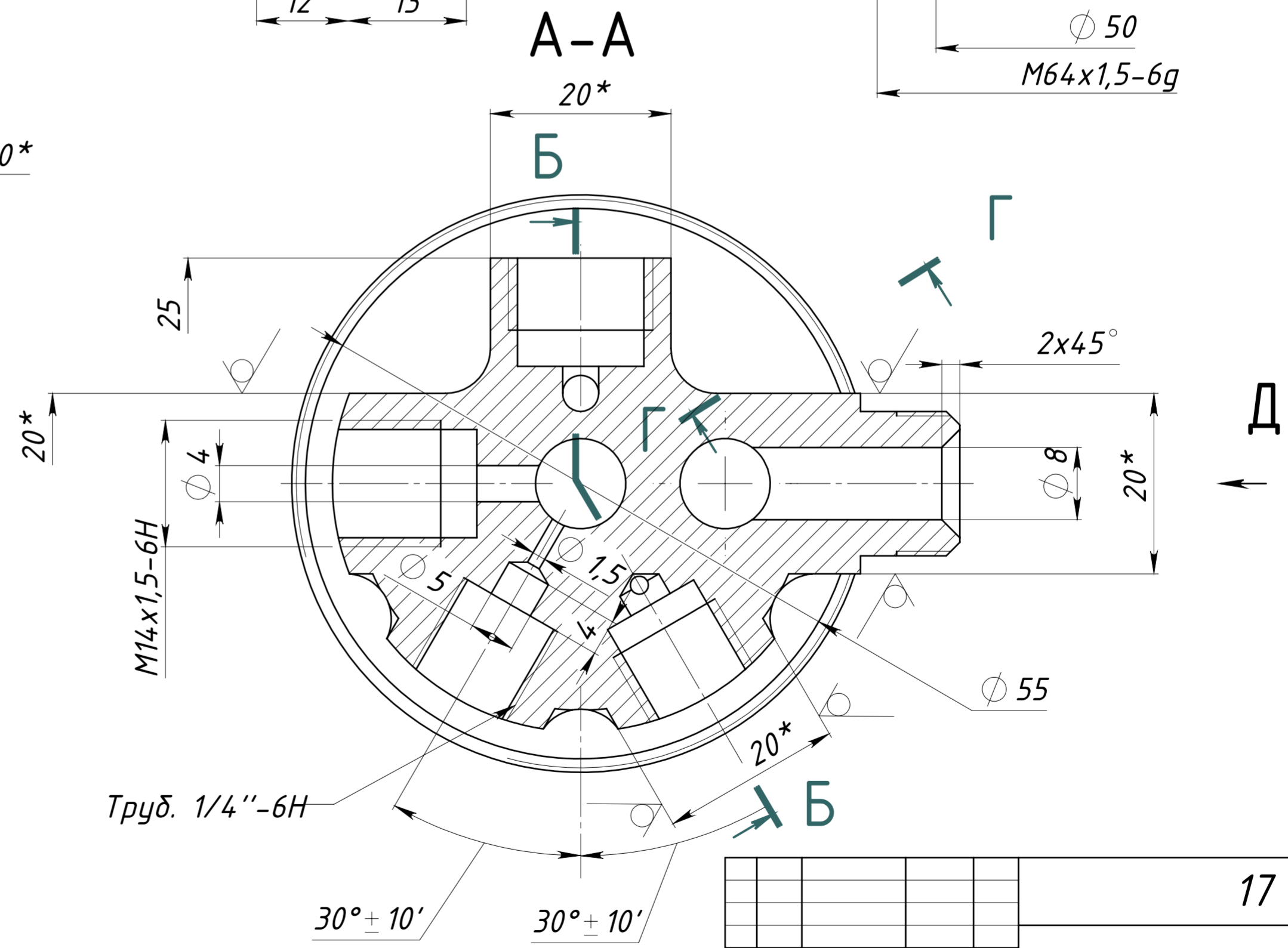
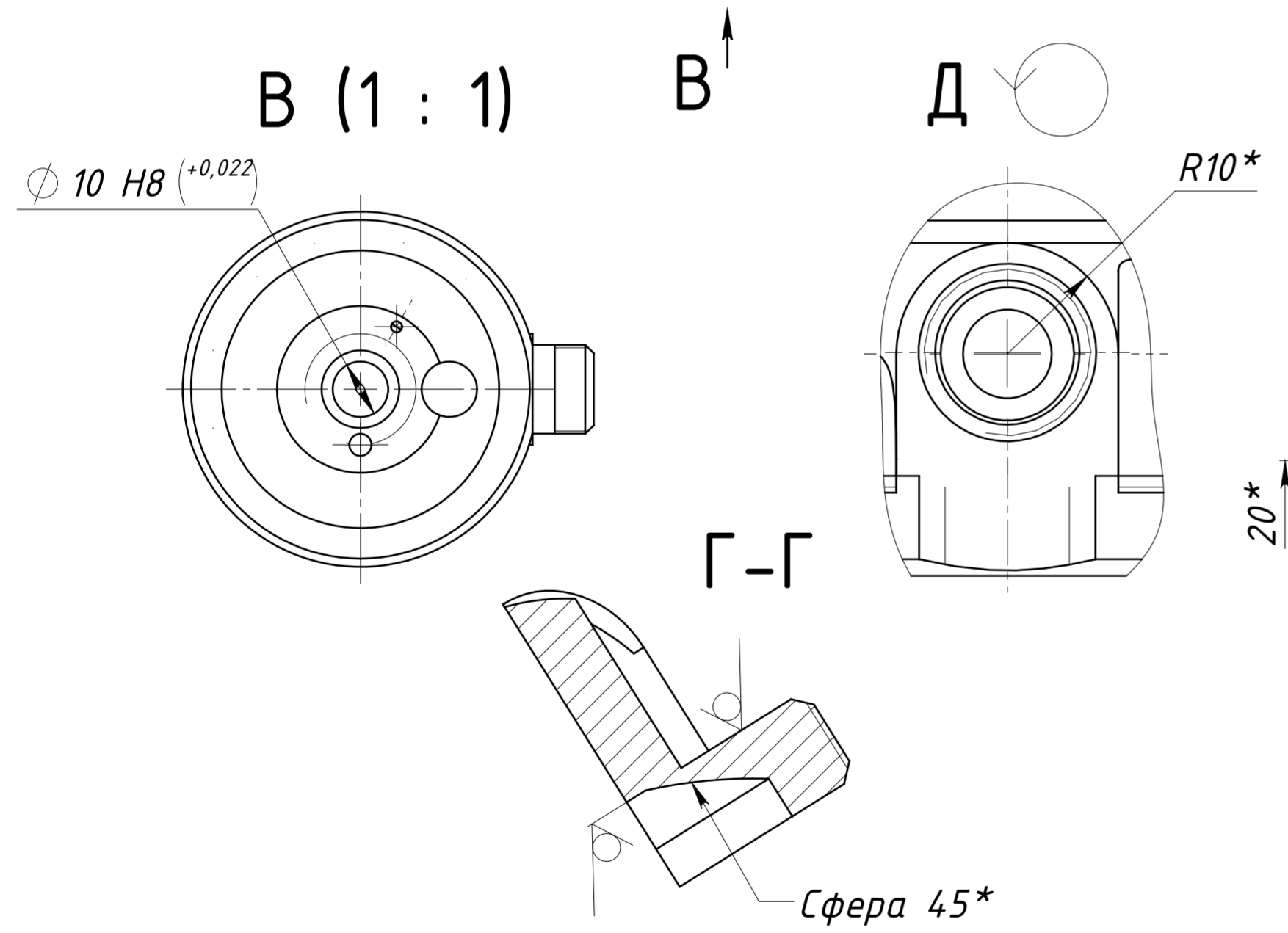
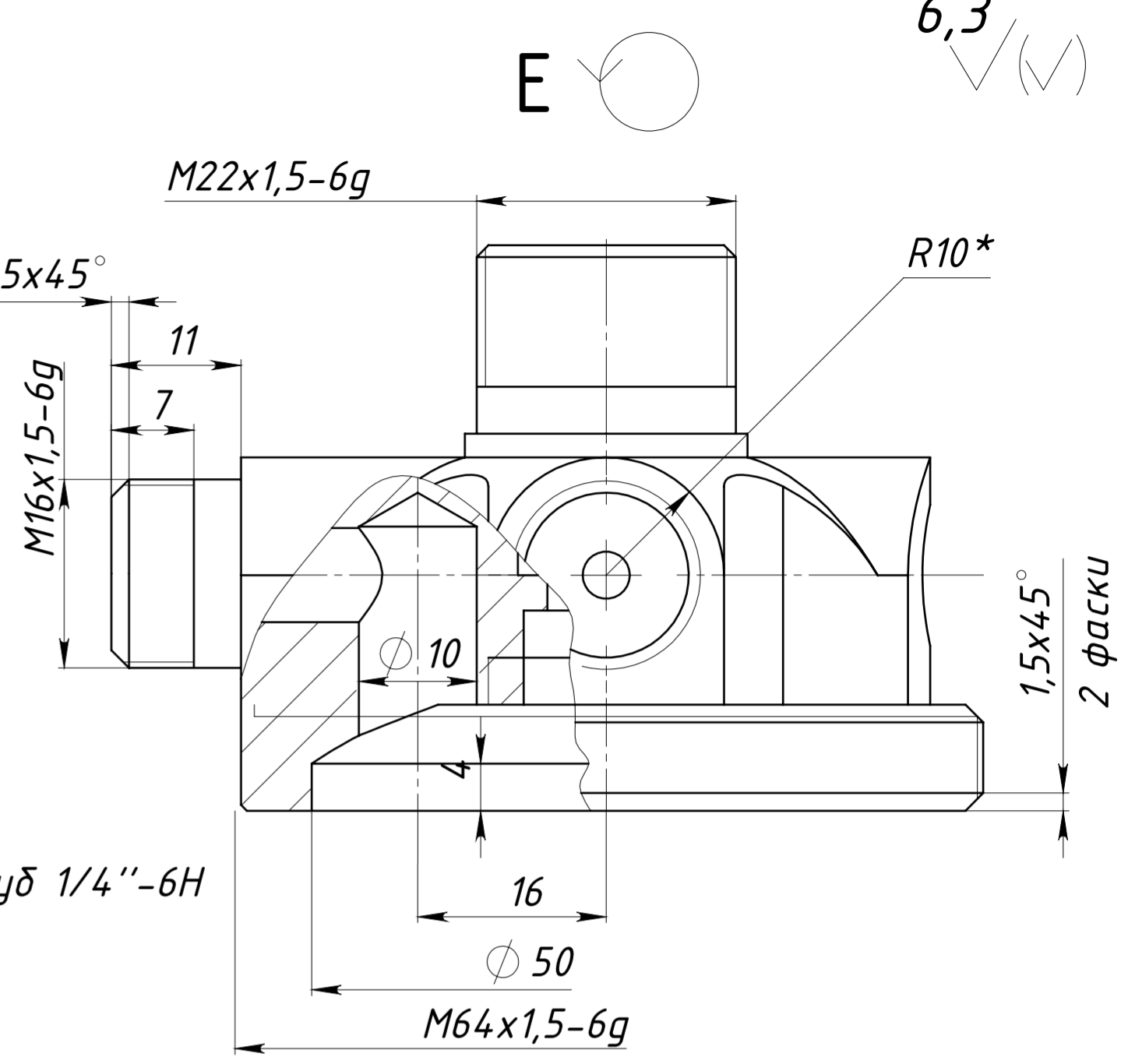
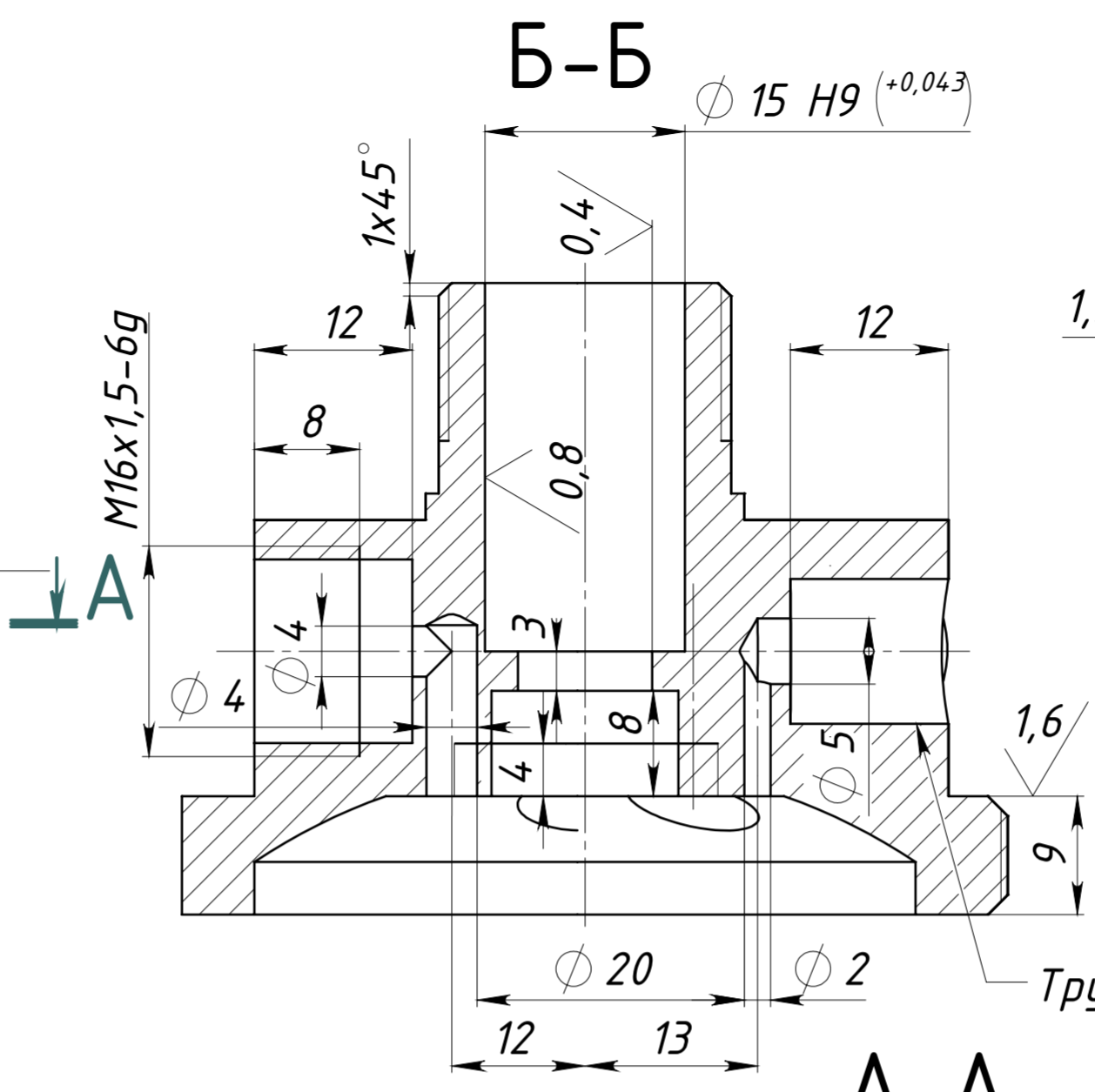
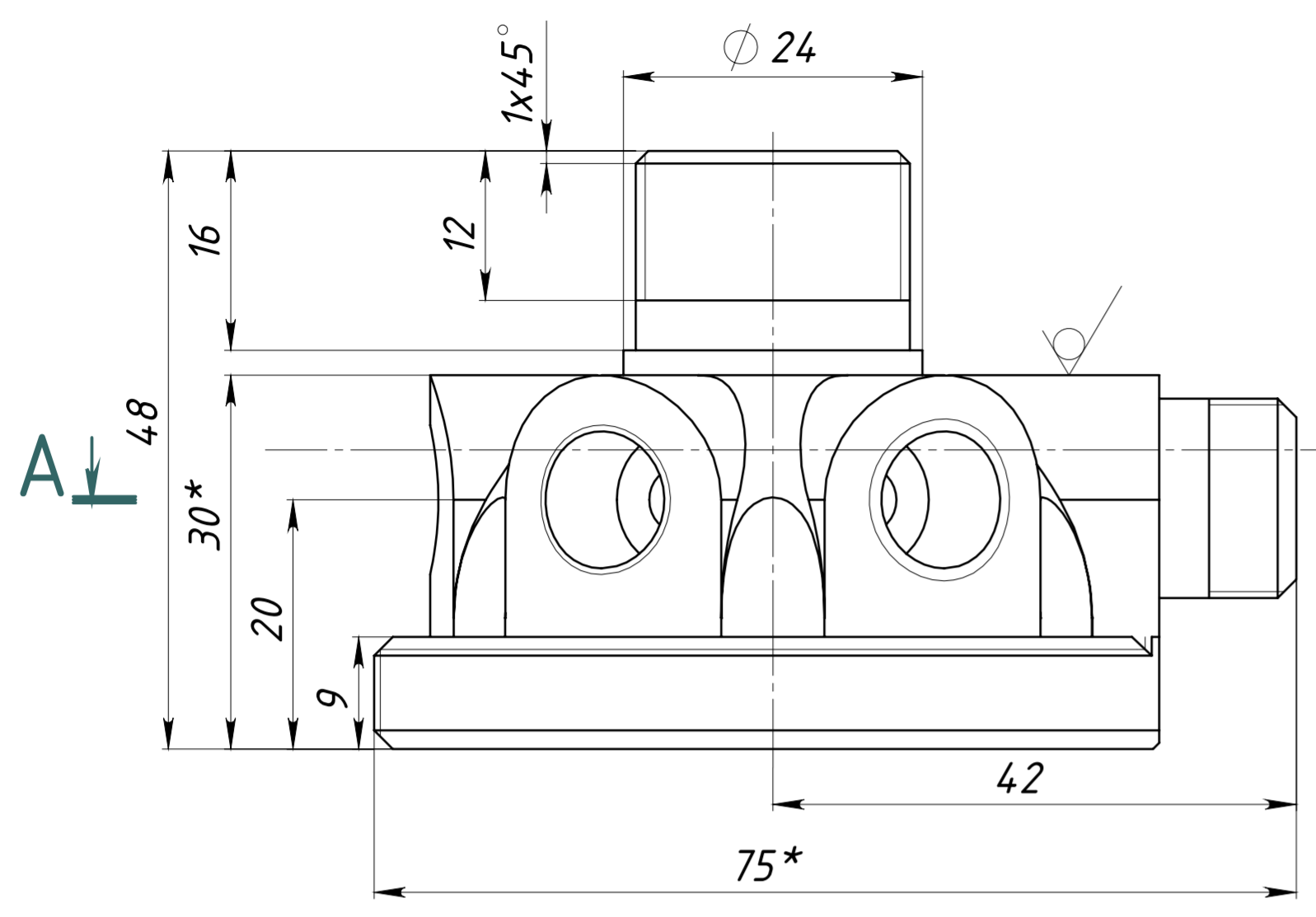

1. Шероховатость необработанных поверхностей по ТУ№... на поставку отливок.
2. Окрасить снаружи ОмНЦ-25 голубой Д.П. ГОСТ 9894 - 61.
3. Неуказанные предельные отклонения размеров: охватываемые - по Н14, охватываемых - по h14, прочих ± 1/2 допуска 8 кл.
4. Радиусы скругления 5 мм max.
5. \* Размеры для справок.

17 - 1				Лит.	Масса	Масштаб
Корпус					0.5	2:1
Латунь ЛА67-2,5 ГОСТ 1019-47				Лист	Листов 1	
43604/1						

Изм.	Лист	№ докум.	Подп.	Дата
		Фомичева		05.05.2018
Пров.				
Т.контр.				
Нач. КБ				
Н.контр.				
Утв.				

Перв. примен.  
Справ. №  
Подпись и дата  
Инв. № дубл.  
Взам. инв. №  
Подпись и дата  
Инв. № подл.