

МАСШТАБ 1 : 2

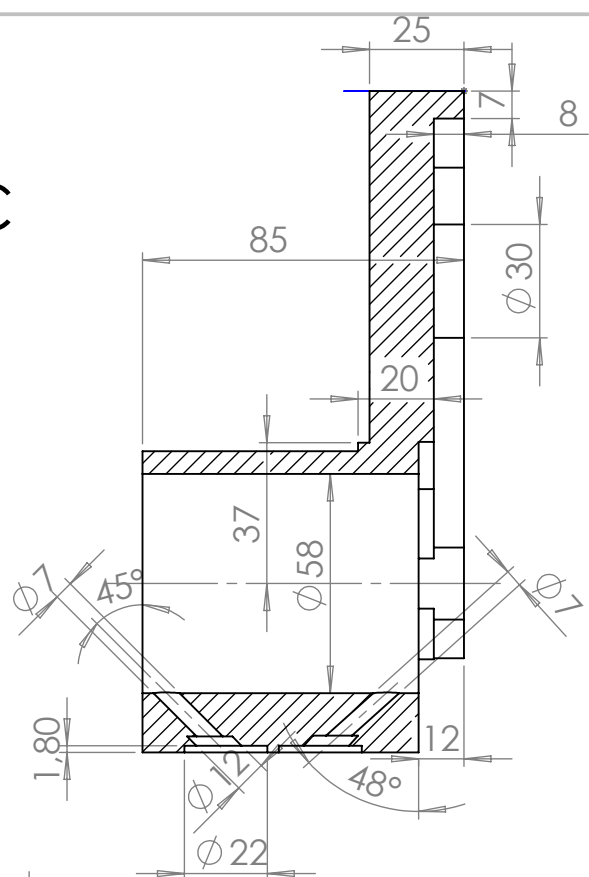

СЕЧЕНИЕ В-В  
МАСШТАБ 1 : 2

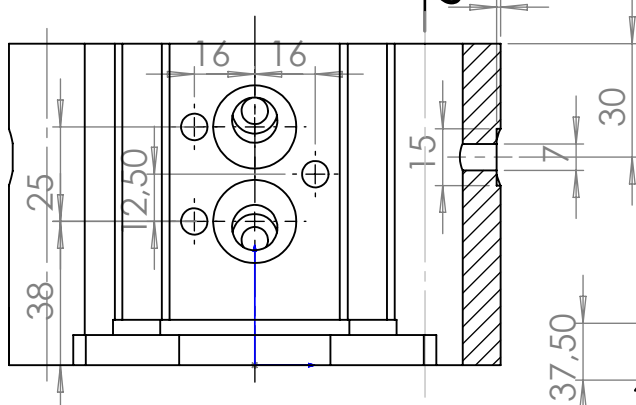

СЕЧЕНИЕ J-J  
МАСШТАБ 1 : 2

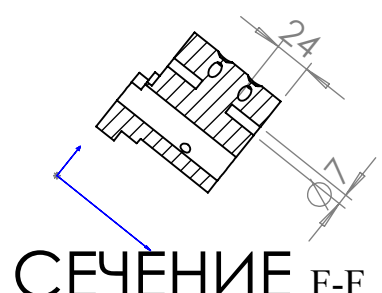
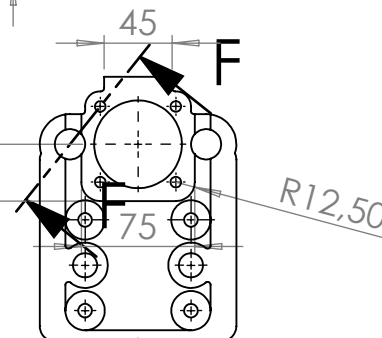

СЕЧЕНИЕ F-F

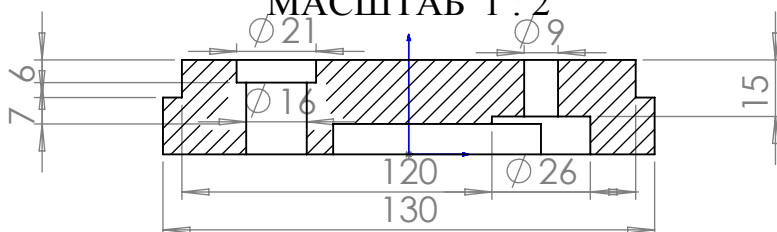

СЕЧЕНИЕ C-C  
МАСШТАБ 1 : 2

ПО УМОЛЧАНИЮ:  
РАЗМЕРЫ В МИЛЛИМЕТРАХ  
SURFACE FINISH:  
ДОПУСКИ:  
ЛИНЕЙНЫЕ:  
УГЛОВЫЕ:

ОБРАБОТКА:

СГЛАДИТЬ  
ЗАУСЕНЦЫ И  
ОСТРЫЕ КРОМКИ

НЕ МАСШТАБИРОВАТЬ ЧЕРТЕЖ

РЕДАКЦИЯ

ИМЯ	ПОДПИСЬ	ДАТА	
Разраб			
Пров.			
Утв.			
Маш.			
Т.контр			
			МАТЕРИАЛ:
			МАССА:

НАЗВАНИЕ:		
ЧЕРТЕЖ №:	Корпус2	A4
МАСШТАБ:1:5	ЛИСТ 1 ИЗ 1	